



Lindab Doorline™

Lindab garageportar  
Säkra och lättmonterade





## Garageporten som tål både väder och vardag

Syftet med en garageport är naturligtvis att skydda det som är innanför mot regn, slask och objudna gäster. Men det är också viktigt att den är säker att hantera. Lindabs garageportar är både funktionella och pålitliga utan att det inverkar på utseendet.

Portens paneler är tillverkade av en sandwichkonstruktion bestående av en högisolerande kärna beklädd med robust stålplåt. Den polyesterlackerade stålplåten är mycket motståndskraftig mot väder och vind och kräver minimalt underhåll.

Våra säkerhetssystem har utvecklats för att uppfylla hårda EU-krav. Och portarna finns i en mängd olika kulörer och strukturer för att passa både ditt garage och ditt hus. Vi till och med skräddarsyr dem så att de passar perfekt – utan extra kostnad.

Montaget är snabbt och enkelt och vill du ansluta en automatisk portöppnare är porten förberedd för det. Vi har även ett komplett sortiment av tillbehör.





## LD 46

### Kvalitet som syns och märks

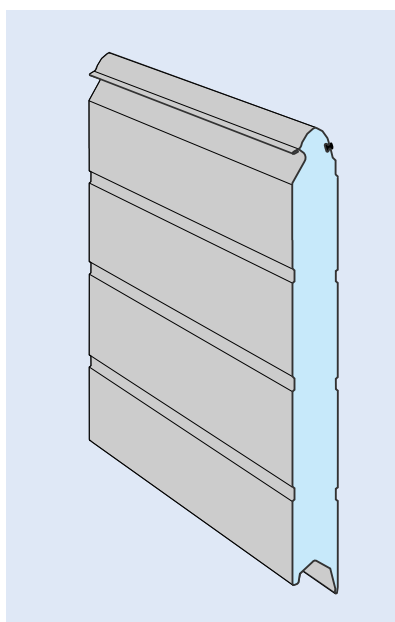

#### Lättare

Lindabs garageportar är tillverkade i en lättviktskonstruktion vilket gör dem lätta såväl att montera som manövrera.

#### Starkare

Den starka stålplåten ger ett gott skydd mot inbrott och allt annat som en garageport ska skydda mot. Den polyesterlackerade ytan är väldigt motståndskraftig mot det svenska klimatet. Den kräver minimalt underhåll och är lätt att tvätta ren.

#### Isolerande

Portens paneler har en kärna av 46 mm högisolering extruderad polystyren. Ett miljöanpassat material som är fullt återanvändbart. Polystyrenkärnan och den effektiva tätningslistan minimerar värmeförlusten från garaget. Listan gör dessutom att du slipper drag.

## Säkerhet för alla

### Fingerskydd

Lindabs garageportar har inbyggda säkerhetssystem som uppfyller de allra strängaste myndighetskraven. "Finger Protection"-systemet, som är patenterat av Lindab, gör din port både säker och EU-reglerad. Systemet förhindrar att såväl barn som vuxna klämmer fingrarna mellan portens paneler.

Även runt gejderna har vi tänkt på säkerheten. En särskild kapp hindrar fingrarna att komma i kläm mellan gejdern och rullarna.

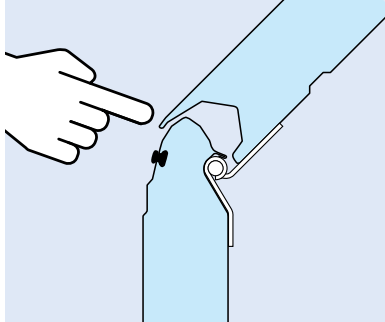

### Fallsäkring

Porten är välbalanserad och skulle olyckan vara framme i form av en brusten lyftwire, är Lindabs garageport utrustad med en tillförlitlig fallsäkring. Denna låser ögonblickligen fast porten och hindrar den att falla ned.



# Färgval

## Trästruktur

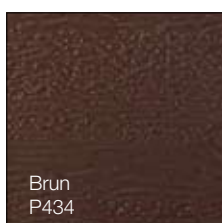
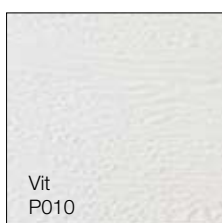

Portpanelerna levereras som standard med en polyesterlackering i elegant trästruktur. Du kan välja mellan tre kulörer

## Stålstuccostruktur

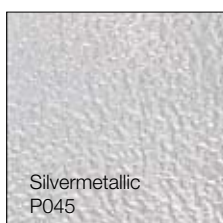
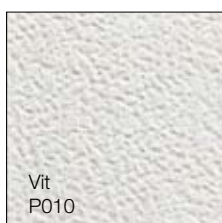

Som alternativ finns en polyesterlackerad stålstuccostruktur. Vid val av stålstucco finns hela 12 kulörer att välja mellan.

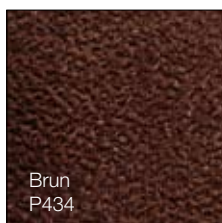
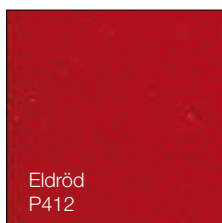
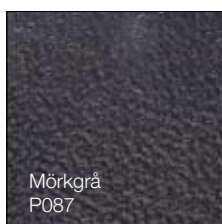
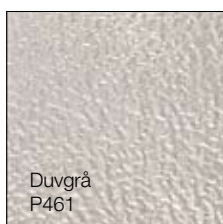
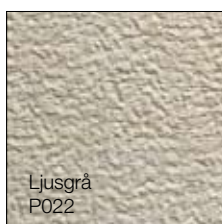

## Speciallackering



Utöver ovanstående färger kan vi erbjuda speciallackerade portar i nästan alla NCS/RAL-färger.

## Tillbehör

### Vi skräddarsyr din port

Om du bestämt dig för en manuellt manövrerad port rekommenderar vi att du också beställer handtag och lås.

Vill du ha en motorstyrd port är det inte nödvändigt med vare sig handtag eller lås. Vid eventuellt strömavbrott frikopplas motorn enkelt och porten kan öppnas manuellt.

För att få in dagsljus i garaget kan porten förses med en eller två rader fönster. Fönsterna hamnar i översta och/eller näst översta sektionen beroende på toppsektionens höjd.

Porten kan också förses med ventilgaller som hamnar i nedersta sektionen.

### Portbredd med maximalt antal fönster och ventiler/sektion

Portbredd i mm	Fönster	Ventilgaller
1500 - 2200	2	max 2
2201 - 3000	3	max 3
3001 - 3600	4	max 4
3601 - 4000	4	max 4

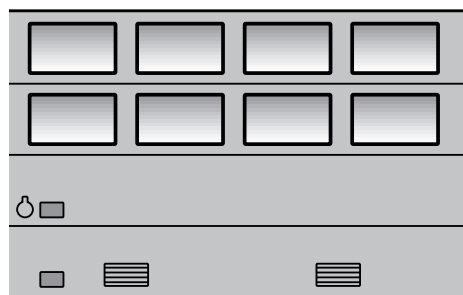



## Alltid torrskodd - helt automatiskt

### **Motorer till garageportar**

När regnet håller ner och vinden viner är det inte svårt att önska att man slapp gå ur bilen för att öppna garageporten. Men även i det vackraste väder är det ett irritationsmoment att behöva kliva ur bilen, öppna porten och kliva in i bilen igen. Den krassa sanningen är att om bilen ska komma in i garaget behövs en automatisk portöppnare. En egen liten betjänt som hälsar välkommen hem, öppnar porten och tänds ljuset i garaget. Det är en vardagslyx att unna sig!

### **Marantec 220**

Används till portar upp till 3600 mm bredd och höjd under 2500 mm. 2 st. 2-kanal minifjärrkontroller och 1 st.vägghållare följer med.

### **Marantec 250**

Används till portar upp till 5600 mm bredd. 2 st. 2-kanal minifjärrkontroller och 1 st.vägghållare följer med.



### Säkerhet

Det går inte att dyrka våra portar, men det är lätt att älska dem! Genom en automatisk portbetjäning blir säkerheten hög. Porten kan aldrig öppnas med andra fjärrkontroller än de medlevererade och i låst tillstånd förblir porten försvarligt låst.

Om något står i vägen när porten går ner stannar den automatiskt och går upp igen så snart den möter motstånd.



### Extra tillbehör



#### Minifjärrkontroll

Extra fjärrkontroll i miniformat. Perfekt till väskan eller handsfacket. 2 kanaler. (2 portar kan styras med samma kontroll) Vid köp av motordriven port ingår 2 st. minifjärrkontroller.



#### Kodlås

För öppning utan fjärrkontroll eller nyckel, med 4-siffrig självvald kod. Mycket säker och bra t ex om cyklar eller trädgårdredskap förvaras i garaget. 3 kanaler.

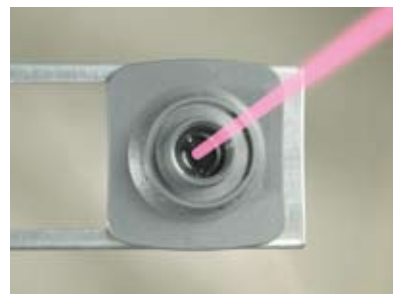

#### Fotoceller

Fotoceller placerat 30 cm över golvet säkrar att porten inte stängs medan det är något eller någon på väg in eller ut.



#### Microfjärrkontroll

Extern fjärrkontroll i micro-format. Perfekt till nyckelknippan. 3 kanaler.



#### Invändigt tryck

För öppning av porten inifrån garaget.



#### Nödurkoppling

Vid ett eventuellt strömavbrott drar man helt enkelt ut nödöppningscyllindern med vajer, så att motorn kopplas bort och porten kan öppnas manuellt.

# Måttguide

## Storlek på portöppning:

Bredd **B:**  mm

Höjd **H:**  mm

## Kontrollmått:

Minsta överhöjd **O:** 165 mm

Minsta sidobredd **S:** 90 mm

\*Minsta rumsdjup – manuell betjäning: **D:** 3050 mm

\*\*Minsta rumsdjup – med portöppnare **D:** 3550 mm

Ta måttguiden med ut i garaget och mät upp enligt skissen. För att vara säker på att porten passar perfekt i hålet ska måtten skrivas ner och tas med vid beställning av porten.

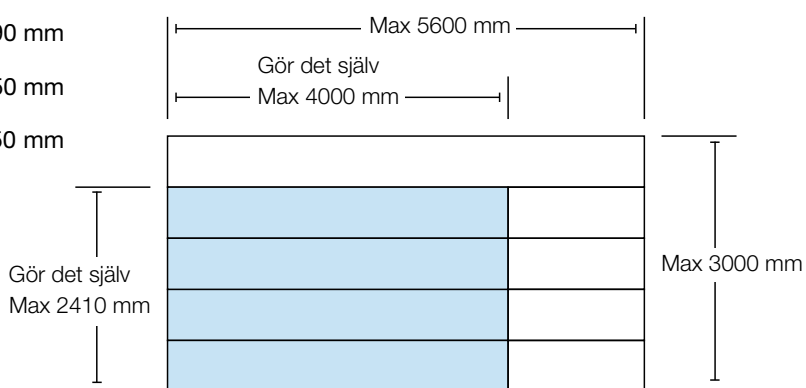

Vi rekommenderar att du anlitar professionell portmontör om portens bredd överstiger 4000 mm, då torsionsfjädrar används till dessa.



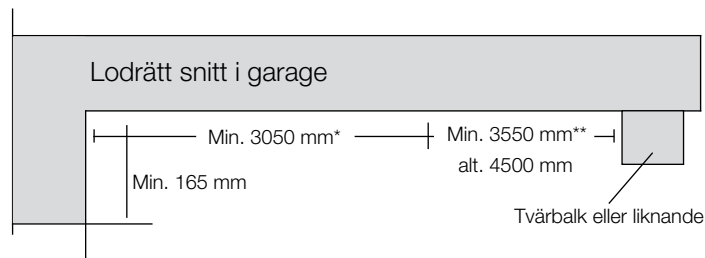
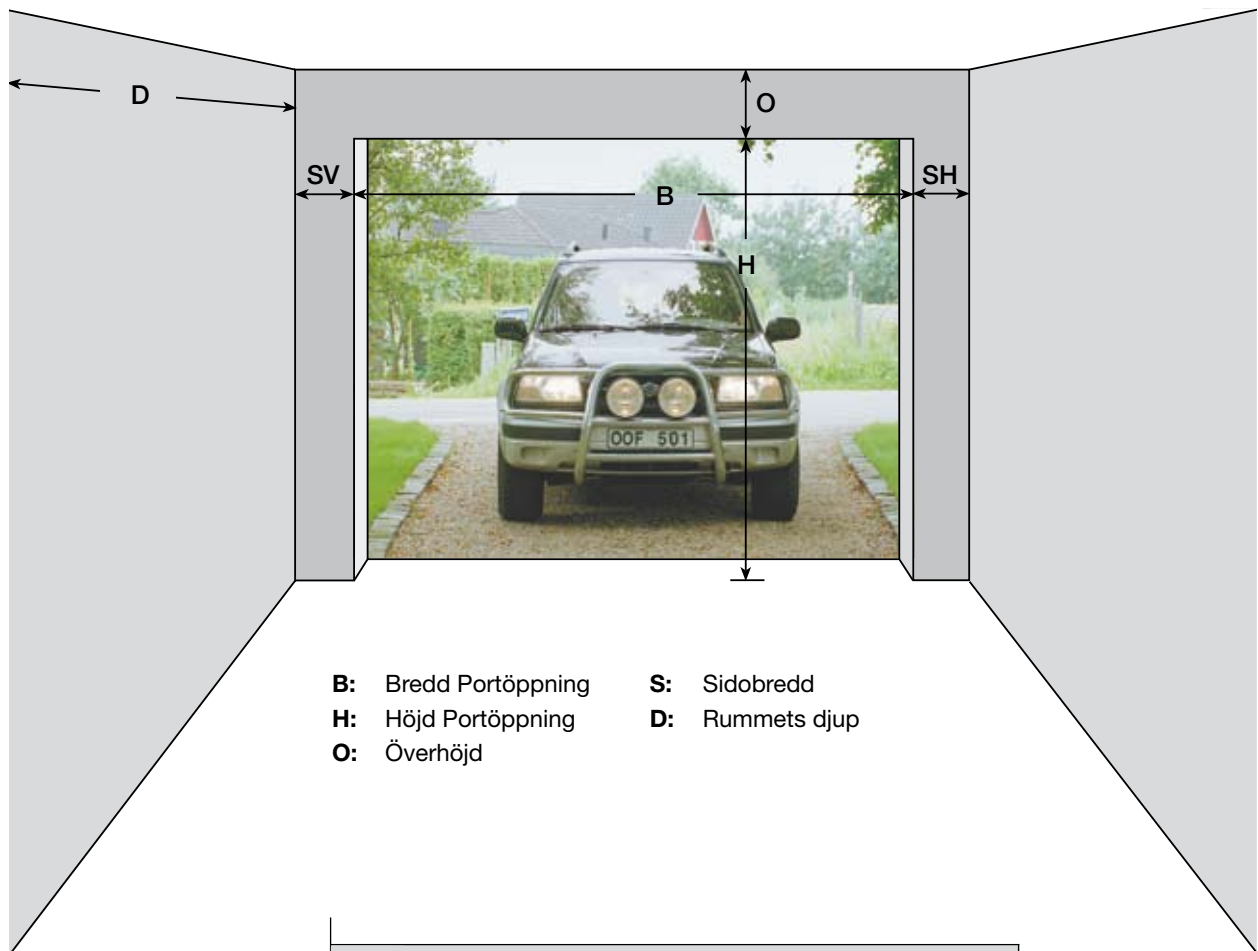

### Tänk på!

Om överhöjden O är över 400 mm ska det monteras ram till upphängning av port och portöppnare.

- Överhöjd (O): min. 165 mm
- Sidoplatser (SV/SH): min. 90 mm, även längs porten in i garaget. Om portbredden överstiger 4000 mm: min. 160 mm.
- Kontrollera att golvet vid porten är plant och vågrätt, annars kommer porten inte att sluta helt tätt.
- För att kunna fästa alla skenor på väggen stabilt krävs fast material på minst 80 mm runt karmen.

### Tvärbjälkar

Om det finns tvärbjälkar i taket måste de minimimått som anges i skissen vara uppfyllda.

- \* Djupmått (D): min. 3050 mm vid manuell öppning/stängning
- \*\* Djupmått (D): min. 3550 mm vid motor-driven port. Vid portbredd > 3600 mm och/eller höjd > 2500: min. 4500 mm.



# LD 35S

## Garageport med speglar

För ett lite mer exklusivt utseende kan Lindab också erbjuda en garageport med speglar, som ger karaktär åt ditt hus. Den kan fås i nio standardstorlekar och monteras lika enkelt som Lindabs övriga garageportar.

Garageporten kan förses med fönster i en eller två sektioner. Fönsterna placeras då i den översta och/eller den näst översta sektionen.

Porten levereras vit med trästruktur.

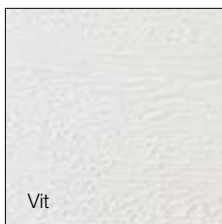

### Kontrollmått:

Se skiss sid. 11

Minsta överhöjd	<b>O:</b>	165 mm
Minsta sidoplatz	<b>S:</b>	90 mm
Minsta rumsdjup – manuell betjäning	<b>D:</b>	3050 mm
Minsta rumsdjup – med portöppnare	<b>D:</b>	3550 mm

Kontrollmåttan måste givetvis justeras om man har mindre porthål och utnyttjar möjligheterna i noterna \* och \*\* ovan till höger.

### Storlek på portöppning:

Bredd  
(välj en bredd)

**B:**  2410 mm

**B:**  2560 mm

**B:**  3010 mm

Höjd  
(välj en höjd)

**H:**  1990 mm

**H:**  2070 mm

**H:**  2140 mm

### Standardmått för spegelport

Bredd* i mm	2410 (min 2330)	2560 (min 2480)	3010 (min 2930)
Höjd** i mm	1990 (min 1940)	2070 (min 2020)	2140 (min 2090)

\* kan användas till portöppningar, som är upp till 80 mm mindre än ovanstående mått, om sidoplatzen ökas motsvarande.

\*\* kan användas till portöppningar, som är upp till 50 mm lägre än ovanstående mått, om överhöjden ökas motsvarande.

Se måttguiden på sidan 11.





## Så enkelt som drive-in!

Att Lindabs garageport är så enkel och snabb att montera gör den till en prisvärd kvalitetslösning.



Ett vanligt släp räcker för att frakta den nya garageporten, som kan hämtas i den lokala bygghandeln. Porten levereras i stabilt emballage som gör den lätt att hantera och frakta.



Alla beslag som behövs för montaget finns med i paketet. Inga extra tillbehör behöver köpas - det är bara att sätta igång direkt!



Lindabs garageport kan monteras med vanliga verktyg, som finns i de flesta verktygslådor.



Med hjälp av den utförliga monteringsanvisningen som följer med portleveransen är det lätt att montera Lindabs garageport.



Lindab är en internationell koncern som utvecklar, producerar och marknadsför effektiva, ekonomiska och estetiska lösningar i stål och tunnplåt till byggindustrin.

Affärsområde Profil innefattar allt från kompletta byggsystem till enskilda komponenter för bostäder, kommersiella byggnader och industrifastigheter.

Lindab är representerat i över 25 länder runt om i Europa. Vårt huvudkontor ligger i Greve i nordvästra Skåne.

